

beurer

IH 58



HU Inhalátor
Használati útmutató

CE 0483

Tartalomjegyzék

| | |
|--|----|
| 1. A készülék ismertetése | 2 |
| 2. Jelmagyarázat | 2 |
| 3. Figyelmeztetések és biztonsági tudnivalók | 3 |
| 4. A készülék és a tartozékainak leírása | 5 |
| 5. Üzembe helyezés | 6 |
| 6. Kezelés | 6 |
| 7. Szűrőcsere..... | 7 |
| 8. Tisztítás és fertőtlenítés | 8 |
| 9. Ártalmatlanítás..... | 10 |
| 10. Hibaelhárítás..... | 10 |
| 11. Műszaki adatok | 11 |
| 12. Pót- és kopóalkatrészek..... | 11 |
| 13. Garancia/szerviz | 12 |

A csomag tartalma

Lásd A készülék és a tartozékainak leírása részt a 5. oldalon.

- Inhalátor
- Porlasztó
- Sűrítettlevegő-tömlő
- Szájrész
- Felhótt maszk
- Gyermek maszk
- Orr-rész komfort feltétell
- Pótszűrő
- Micro USB kábel
- Hálózati adapter
- Tárolótáska
- Jelen használati útmutató

1. A készülék ismertetése

Tisztelt Vásárlónk!

Köszönjük, hogy a kínálatunkban szereplő termékek egyikét választotta. Nevünk garanciát jelent az értékes és részletesen ellenőrzött minőségi termékekre olyan területeken, mint a hő-, súly-, vérnyomás-, testhőmérséklet- és pulzuszám, valamint a kímélő terápiák, masszáz és levegőtisztítás.

Kérjük, hogy figyelmesen olvassa át ezt a használati útmutatót, és tartsa be a benne foglalt utasításokat. Őrizze

meg az útmutatót későbbi használatra, és tegye azt más használók számára is hozzáférhetővé.

Termékeinket szívesen ajánljuk figyelmébe!

Az Ön Beurer-csapata

Alkalmazási terület

Ez az inhalátor egy folyadékok és folyékony gyógyszerek (aeroszolkok) porlasztására és a felső és alsó légutak kezelésére szolgáló inhalátorkészülék.

Az orvos által előírt vagy javasolt gyógyszer szétporlasztásával és inhalálásával megelőzheti a légúti megbetegedéseket, enyhítheti azok kísérő tüneteit, és felgyorsíthatja a gyógyulást. A felhasználás lehetőségeiről további tájékoztatást orvosától vagy gyógyszerészétől kaphat.

A készülék otthoni inhalálásra alkalmas. A gyógyszerinhalálást csak orvosi útmutatás alapján végezze. Az inhalációt nyugodtan és ellazult állapotban végezze, lassan és mélyeket lélegezzen, hogy a gyógyszer bejuthasson a finom, mélyen elhelyezkedő hörgőkbe. A kilégzést nyugodtan végezze.

A készüléket nem kell kalibrálni.

Előkészítést követően a készülék alkalmas az újbóli felhasználásra. Az előkészítést az összes tartozék - beleértve a porlasztót és a levegőszűrőt is - cseréjét, valamint a készülék felületének kereskedelmi forgalomban kapható fertőtlenítőszerrel történő fertőtlenítését foglalja magában.

Vegye figyelembe, hogy amennyiben a készüléket több személy is használja, az összes tartozék cseréjét javasoljuk.

Javasoljuk, hogy egy év után cserélje ki a porlasztót és a további tartozékokat.

2. Jelmagyarázat

A használati útmutatóban szereplő szimbólumok.



Figyelmeztetés Sérülésveszély vagy egészségkárosodás veszélye.









Figyelem

A készülék vagy a tartozékok károsodásának veszélye.

i Megjegyzés Fontos információkra vonatkozó megjegyzések.

A csomagoláson, valamint a készülék és a tartozékok típus-tábláján a következő szimbólumokat használjuk.

| | |
|---|---|
|  | BF típusú alkalmazói rész |
|  | Vegye figyelembe a használati útmutatót |
|  | II. érintésvédelmi osztályba tartozó készülék |
|  | Gyártó |
| I | Be |
| O | Ki |
| SN | Sorozatszám |
| 30 ON/ 30 OFF | 30 perc üzemeltetés, majd ezt követően 30 perc szünet a következő üzemeltetésig. |
| IP 22 | 12,5 mm átmérőjű és annál nagyobb idegen testek, valamint csepegő víz ellen védett, ha a ház legfeljebb 15°-ban van megdőntve |
|  0483 | A CE-jelölés jelzi, hogy a készülék megfelel a gyógyászati termékekre vonatkozó 93/42/EEC irányelv alapvető követelményeinek. |
|  PAP | A csomagolást környezettudatosan ártalmatlanítsa |

3. Figyelmeztetések és biztonsági tudnivalók

Figyelmeztetés

- Használat előtt győződjön meg arról, hogy a készüléken vagy a tartozékokon nincsenek látható sérülések. Kétes esetekben ne használja a készüléket, hanem forduljon a kereskedőjéhez vagy az útmutatóban megadott ügyfélszolgálathoz.
- Üzemzavar esetén olvassa el a „10. Hibaelhárítás” fejezetet.
- A készülék használata nem helyettesíti az orvosi konzultációt és kezelést. Ezért bármilyen fájdalom vagy betegség esetén előbb mindig forduljon orvosához.

- Bármilyen egészségügyi kétely esetén kérje ki házióvosa tanácsát!
 - A porlasztó használata során tartsa be az általános higiéniai előírásokat.
 - A felhasználandó gyógyszer típusa, az adagolás, az inhalálás gyakorisága és időtartama tekintetében mindig kövesse az orvos utasításait.
 - Csak az orvosa vagy a gyógyszerésze által előírt vagy javasolt gyógyszereket használjon.
- Vegye figyelembe a következőket:**
- A kezeléshez csak az orvos által az egészségi állapotnak megfelelő részek használhatók.
- Ellenőrizze, hogy a gyógyszer útmutatója tartalmaz-e ellenjavallatokat az általános aeroszol inhalációs rendszerekkel történő együttes használatra vonatkozóan.
 - Ha a készülék nem működne helyesen, rosszullett vagy fájdalom jelentkezne, azonnal szakítsa meg az alkalmazást.
 - Használat közben tartsa távol a készüléket a szemétől, a gyógyszerpermet hatása káros lehet.
 - A készüléken változtatások végrehajtása nem megengedett.
 - Ne használja a készüléket gyúlékony gázok, nyílt lángok, oxigén, vagy nitrogén-oxid közelében.
 - A készülék nem alkalmas arra, hogy gyerekek vagy olyan személyek használják, akik korlátozott fizikai, szenzoros (pl. fájdalomérzékelés hiánya) vagy szellemi képességgel, vagy hiányos tapasztalattal és/vagy ismerettel rendelkeznek. Ilyen személyek csak akkor használhatják a készüléket, ha a biztonságukért felelős személy felügyeli őket, vagy ha ez a személy segít nekik a készülék használatában.
 - Ellenőrizze a gyógyszer betegtájékoztatóját az ismert aeroszolterápiás készülékekkel történő használatl kapcsolatos ellenjavallatok tekintetében.
 - Minden tisztítás és/vagy karbantartás előtt kapcsolja ki a készüléket, és húzza ki a csatlakozót az aljzatból.
 - Tartsa távol a gyermekeket a csomagolóanyagtól (fuladásveszély).
 - A beakadás és a fulladás veszélyének elkerülése érdekében a kábeleket és légvezetéseket kisgyermekektől távol kell tartani.
 - Ne használjon olyan kiegészítő részeket, amelyeket nem a gyártó cég ajánl.

- A készüléket csak az adattáblán megadott hálózati feszültséghez szabad csatlakoztatni.
- Ne merítse vízbe a készüléket, és ne használja vizes helyiségekben. Semmiképpen sem juthatnak be folyadékok a készülékbe.
- A készüléket erős ütésektől óvni kell.
- Soha ne fogja meg a micro USB kábelt vizes kézzel, mert áramütést kaphat.
- A hálózati adaptert soha ne a micro USB kábelnél fogva húzza ki az aljzatból.
- A micro USB kábelt ne csipje be, ne törje meg és ne húzza végig éles szélű tárgyon, ügyeljen rá, hogy ne lógjon le, és óvja a hőtől.
- A veszélyes túlhevülés elkerülése érdekében javasolt a micro USB kábelt teljesen letekerni.
- Ha a készülék micro USB kábele vagy hálózati adaptere megsérül, azokat ártalmatlanítani kell. Kérjük, forduljon az ügyfélszolgálathoz vagy a kereskedőhöz.
- A készülék szétszerelése esetén fennáll az áramütés veszélye. Az áramellátásról történő leválasztás csak akkor garantálható, ha az adapter ki van húzva a csatlakozóból, és nem csatlakozik egyéb áramellátás a micro USB kábel segítségével.
- A készülék és tartozékainak módosítása nem megengedett.
- Ha a készülék leesett, különösen nagy nedvességnek lett kitéve vagy egyéb károsodást szenvedett, akkor ezt követően már nem szabad használni. Késég esetén forduljon az ügyfélszolgálathoz vagy a kereskedőhöz.
- Az IH 58 inhalátort csak ahhoz való Beurer porlasztókkal és megfelelő Beurer tartozékokkal szabad használni. Idegen porlasztók és tartozékok használata befolyásolhatja a terápia hatékonyságát, és a készülék esetleges meghibásodását okozhatja.
- Tartsa a készüléket és tartozékait gyermekektől, illetve háziállatoktól távol.

Figyelem

- Az áramkimaradás, hirtelen üzemzavarok vagy egyéb negatív feltételek a készülék működésképtelenségét eredményezhetik. Ezért javasolt tartalékkészülék vagy – orvossal egyeztetett – gyógyszer beszerzése.

- Adapter vagy hosszabbító használata esetén tartsa be a vonatkozó biztonsági előírásokat. Tilos átlépni az áramfelvétel határértékét, valamint az adapteren megadott maximális teljesítményhatárt.
- Ne tárolja a készüléket és a kábelt hőforrás közelében.
- A készüléket nem szabad olyan helyiségekben használni, ahol előtte spray-t használtak. Az ilyen helyiségeket a terápiát megelőzően ki kell szellőztetni.
- Nem kerülhetnek tárgyak a hűtőnyílásokba.
- Soha ne használja a készüléket, ha az szokatlan zajt ad ki.
- Higiéniai okokból feltétlenül szükséges, hogy minden felhasználó a saját tartozékát használja.
- Használat után mindig húzza ki a hálózati adaptert a készülékből.
- A készüléket az időjárás hatásoktól védett helyen kell tárolni. A készüléket az előírt környezeti feltételeknek megfelelően kell tárolni.

Általános tudnivalók

Figyelem

- A készüléket kizárólag:
 - emberek kezelésére,
 - és csak arra a célra használja, amelyre azt kifejlesztették (aeroszol inhalálás) és amilyen módon az ebben használati útmutatóban le van írva.
- **Mindenfajta szakszerűtlen használat veszélyes lehet!**
- Akut sürgősségi esetekben az elsősegély előnyt élvez.
- A gyógyszerekkel együtt csak desztillált vizet, ill. konyhasóoldatot használjon. Más folyadékok használata bizonyos esetekben az inhalátor, ill. porlasztó meghibásodásához vezet.
- Ez a készülék nem ipari vagy klinikai, hanem kizárólag saját célú háztartási alkalmazásra készült!

Üzembevétel előtt

Figyelem

- A készülék használata előtt távolítsa el minden csomagolóanyagot.
- Óvja a készüléket a portól, a szennyeződésektől és a nedvességtől, soha ne takarja le a készüléket használat közben.

- Ne használja a készüléket erősen poros környezetben.
- Azonnal kapcsolja ki a készüléket, ha az meghibásodott vagy üzemzavarok lépnek fel.
- A gyártó cég nem felel a szakszerűtlen vagy helytelen használatból származó károkért.

Javítás

i Megjegyzés

- Semmilyen esetben sem szabad a készüléket felnyitnia vagy javítania, mert ekkor már nem garantálható a kifogástalan működése. Ennek a figyelmen kívül hagyása a garancia elvesztésével jár.
- A készülék nem igényel karbantartást.
- Ha javításra van szükség, forduljon a vevőszolgálathoz vagy egy hivatalos kereskedőhöz.

4. A készülék és a tartozékainak leírása

Az inhalátor áttekintése

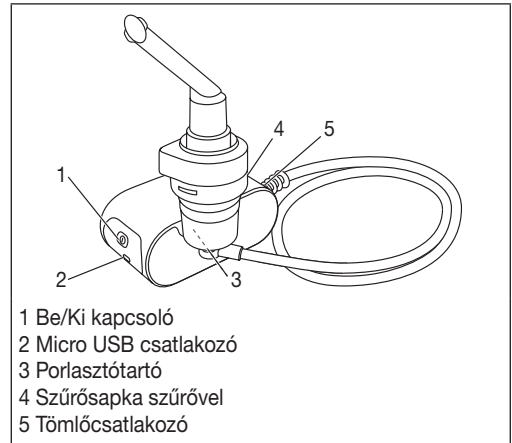

A porlasztó és tartozékainak áttekintése

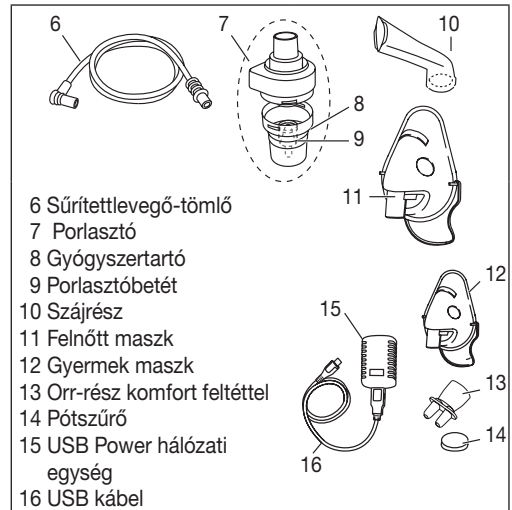

5. Üzembe helyezés

Felállítás

Vegye ki a készüléket a csomagolásból.
A készüléket sík felületen állítsa fel.

Az első használat előtt

Megjegyzés

- Az első használat előtt el kell végezni a porlasztó és a tartozékok tisztítását és fertőtlenítését. Lásd ehhez a „Tisztítás és fertőtlenítés” fejezetet a 8. oldalon.
- Csatlakoztassa a sűrítettlevegő-tömlőt [6] alul a gyógyszertartóhoz [8].

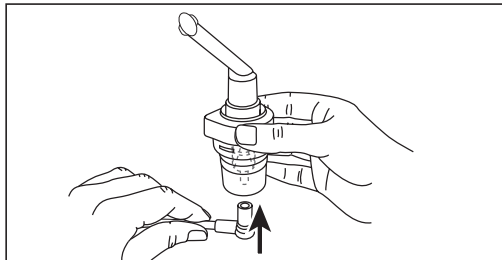

- Csatlakoztassa a sűrítettlevegő-tömlő másik végét [6] könnyen elforgatva az inhalátor tömlőcsatlakozójába [5].

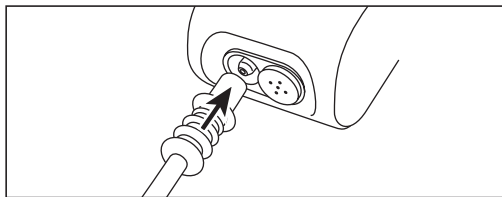

Inhalátor bekapcsolása

Az inhalátor bekapcsolásához az alábbiak szerint járjon el:

- Csatlakoztassa a csomagban található micro USB kábelt az inhalátor micro USB csatlakozójába. Csatlakoztassa a micro USB kábel másik végét a hálózati adapter USB csatlakozójába, majd dugja be azt egy aljzatba.
- Nyomja meg az inhalátoron a BE/KI gombot. A BE/KI gomb kék színnel kezd világítani. Az inhalátor ekkor működésbe lép.

6. Kezelés

Figyelem

- Higiéniai okokból feltétlenül szükséges minden kezelés után a porlasztó [7], valamint a tartozékok tisztítása és az aznapi utolsó kezelés utáni fertőtlenítése.
- A tartozékokat csak egy embernek szabad használnia, más személyekkel történő közös használatuk nem javasolt.
- Ha a terápia során több különböző gyógyszert inhalál egymás után, akkor ügyeljen arra, hogy a porlasztót [7] minden alkalmazás után meleg folyó csapvízzel öblítse át. Lásd ehhez a „Tisztítás és fertőtlenítés” fejezetet a 8. oldalon.
- Vegye figyelembe az ebben a használati útmutatóban található szűrőcserére vonatkozó tudnivalókat!
- A készülék minden használata előtt ellenőrizze, hogy a tömlő szorosan csatlakozik-e az inhalátorhoz [5] és a porlasztóhoz [7].
- A készülék minden használata előtt ellenőrizze, hogy a készülék megfelelően működik-e, ehhez kapcsolja be az inhalátort (a csatlakoztatott porlasztóval együtt, de gyógyszerek nélkül) egy pillanatra. Ha eközben levegő áramlik ki a porlasztóból [7], akkor működik a készülék.

6.1 Porlasztóbetét behelyezése

- Nyissa ki a porlasztót [7] úgy, hogy a felső részt az óramutató járásával ellentétes irányban a gyógyszertartóval [8] szembe fordítja. A porlasztóbetétet [9] helyezze a gyógyszertartóba [8].
- Győződjön meg róla, hogy a gyógyszertartó kúpos csatlakozója megfelelően illeszkedik a légáram kúpos csatlakozójához a porlasztó belsejében.

6.2 A porlasztó feltöltése

- Töltsön izotóniás konyhasóoldatot vagy gyógyszert közvetlenül a gyógyszertartóba [8]. Kerülje a túltöltést! A maximálisan javasolt töltési mennyiség 6 ml!
- Csak az orvosa utasítása szerinti gyógyszert alkalmazza és kérdezze meg az Ön számára előírt inhalációs időtartamot és inhalációs mennyiséget!

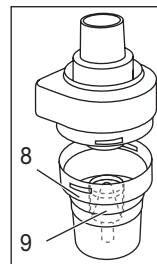

- Amennyiben a felírt gyógyszer mennyisége kevesebb, mint 2 ml, úgy töltsse fel ezt a mennyiséget izotóniás konyhasóoldattal legalább 2 ml-ig. Nehezen folyó gyógyszerek esetében a hígítás szintén szükséges. Itt is tartsa be az orvosa utasításait!

6.3 A porlasztó zárása

- Zárja be a porlasztót [7] úgy, hogy a felső részt az óramutató járásával megegyező irányban a gyógyszer-tartóval [8] szembe fordítja. Ügyeljen a helyes csatlakozásra!

6.4 Tartozék csatlakoztatása a porlasztóhoz

- Csatlakoztassa a porlasztót [7] a kívánt tartozékkal (szájréssz [10], felnőtt maszk [11], gyermek maszk [12] vagy orr-rész [13]).

A mellékelt felnőtt maszk [11] és gyermek maszk mellett (2 éves kortól) [12] inhalátorával használhat baba maszkot is (0-3 év). A baba maszkot az IH 58 szállítási terjedelme nem tartalmazza. Az összes fogyóanyag áttekintéséért lásd a „12. Pót- és kopóalkatrészek” fejezetet.

Megjegyzés

A szájrészen át végzett inhalálás a terápia leghatékonyabb formája. A maszkos inhalálást csak akkor ajánljuk, ha szájrész használata nem lehetséges (pl. olyan gyermekeknél, akik a szájrésszel még nem tudnak inhalálni). Ha felnőtt maszkot [11] használ, azt a felnőtt maszkhoz alkalmas rögzítőszalag segítségével rögzítheti arcára. Ennek megfelelően a gyermek maszkhoz [12] is tartozik rögzítőszalag.

A maszkos inhalálás során ügyeljen arra, hogy a maszk helyesen illeszkedjen, és a szemei szabadon maradjanak.

- Húzza ki a porlasztót a kezelés előtt felfelé a tartóból [3].
- Indítsa el az inhalátort a Be/Ki kapcsolóval [1].
- A permet kiáramlása a porlasztóból jelzi a kifogástalan működést.

6.5 Használat

- Inhalálás közben ne fotelben, hanem egy asztalnál egyenesen és lazán üljön, így nem nyomódnak össze a légutak, ami negatívan befolyásolná a kezelés hatékonyságát.

- Lélegezzen be mélyen a porlasztott gyógyszert.

Figyelem

A készülék nem alkalmas folyamatos használatra, 30 perc használat után 30 percre ki kell kapcsolni.

Megjegyzés

Tartsa a porlasztót a kezelés alatt egyenesen (függőlegesen), mert különben a porlasztás nem működik és a kifogástalan működés nem biztosított.

Az akkumulátor töltöttségi szintjétől és a használt tartozékoktól függően a megadott inhalációs idő változhat.

Figyelem

A gyógynövények illóolajai, köhögés elleni szirupok, toroklító oldatok, masszázs- és gőzfürdő olajok alapvetően alkalmatlanok inhalátorral történő inhalálásra. Ezek az adalékok gyakran sűrű folyásúak, és a készülék megfelelő működését, valamint ezzel együtt az alkalmazás hatékonyságát tartósan befolyásolhatják. A hörgőrendszer túlérzékenysége esetén az illóolajos gyógyszerek bizonyos körülmények között akut bronchospasmust (a hörgők légszomjjal járó görcsös beszűkülését) okozhatják. Ezzel kapcsolatban kérje orvosa vagy a gyógyszerésze tanácsát!

6.6 Az inhalálás befejezése

Ha a permet már csak rendszertelenül áramlik ki vagy inhalálás közben megváltozik a hangja, úgy befejezheti a kezelést.

- Kezelés után kapcsolja ki az inhalátort a Be/Ki kapcsolóval [1] és válassza le az elektromos hálózatról.
- Helyezze vissza a porlasztót [7] a kezelés után ismét a tartójába [3].

6.7 A tisztítás elvégzése

Lásd a „Tisztítás és fertőtlenítés” fejezetet a 8. oldalon.

7. Szűrőcsere

Szokásos használati körülmények esetén a levegőszűrőt kb. 100 üzemóra után vagy évente kell cserélni. Rendszeresen (10-12 porlasztás után) ellenőrizze a levegőszűrőt. Ha erősen elszennyeződött vagy eltömődött, cserélje ki az elhasznált szűrőt. Amennyiben a szűrő nedvességet kapott, úgy szintén ki kell egy új szűrőre cserélni.

Figyelem

- Ne próbálja meg az elhasznált szűrőt kitisztítani vagy újra felhasználni!
- Kizárólag a gyártó eredeti szűrőjét használja, mert különben az inhalátora károsodhat, vagy nem biztonságos a megfelelően hatékony terápia.
- A levegőszűrőt használat közben nem szabad javítani vagy karbantartani.
- Soha ne használja a készüléket szűrő nélkül.

A szűrő cseréjét a következőképpen végezze:

Figyelem

- Kapcsolja ki előbb a készüléket és csatlakoztassa le a hálózatról.
- Hagyja lehűlni a készüléket.

1. Húzza le előrefelé a szűrősapkát [4].

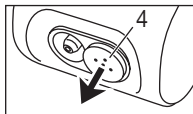

Megjegyzés

Ha a szűrő a sapka lehúzása után a készülékben marad, távolítsa el a szűrőt, pl. egy csipesszel, vagy valami hasonlóval a készülékből.

2. A szűrősapkát [4] helyezze vissza az új szűrővel együtt.
3. Ellenőrizze a rögzítettséget.

8. Tisztítás és fertőtlenítés

Porlasztó és tartozékok

Figyelmeztetés

Az egészségügyi kockázatok elkerülése érdekében tartsa be az alábbi higiéniai előírásokat.

- A porlasztót [7] és a tartozékokat többszöri használatra tervezték. Vegye figyelembe, hogy a különböző felhasználási területek különböző követelményeket támasztanak a készülék tisztításával és higiénikus előkészítésével szemben.

Megjegyzések:

- Tilos a porlasztót, valamint a tartozékokat mechanikusan kefével vagy hasonló tárggyal tisztítani, mivel ez

helyrehozhatatlan károsodást okozhat, és többé nem biztosítható a célzott kezelés sikere.

- Magas kockázatú csoportok (pl. mukoviszcidózisos betegek) esetében az előkészület során a szükséges higiéniai előkészületekkel kapcsolatos kiegészítő követelményeket (kézápolás, gyógyszerek ill. inhaláló oldatok kezelése) kérdezze meg orvosától.
- Ügyeljen a kellő mértékű száradásra minden tisztítás, fertőtlenítés után. A visszamaradt nedvesség megnövelheti a kórokozók elterjedésének kockázatát.

Előkészítés

- Közvetlenül minden kezelés után a porlasztó [7] minden részét, valamint a használt tartozékokat meg kell tisztítani a gyógyszermaradványoktól és a szennyeződésekettől.
- Szedje szét az orr-részt, ha azt a komfort feltétellel együtt használta.
- Húzza le a szájrészt [10], a maszkot [11, 12] vagy az orr-részt [13] a porlasztóról.
- Szedje szét a porlasztót [7] úgy, hogy a felső részt az óramutató járásával ellentétes irányban a gyógyszerartóval [8] szembe fordítja.
- Távolítsa el a porlasztóbetétet [9] a gyógyszerartóból [8].
- Az összeillesztés később értelemszerűen fordított sorrendben történik.

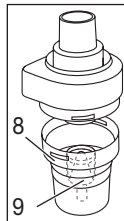

Tisztítás

Figyelem

A készüléket minden tisztítás előtt ki kell kapcsolni, a hálózatról le kell csatlakoztatni és hagyni kell kihűlni.

A **porlasztót** valamint a használt **tartozékokat** mint például a szájrészt, maszkot stb. minden használat után forró, de nem lobogó vízzel meg kell tisztítani. Szárítsa meg az alkatrészeket gondosan egy puha kendővel. A teljesen megszáradt részeket rakja újra össze, és helyezze ezeket egy száraz, lezárt tárolóba, vagy végezze el a fertőtlenítést.

Győződjön meg róla, hogy a tisztítás során minden szennyeződést eltávolított. Soha ne használjon olyan anyagokat, amelyek a bőrrel vagy a nyálkahártyával

érintkezve, lenyelve vagy inhalálva potenciálisan mérgezőek lehetnek.

A **készülék** tisztításához puha, száraz kendőt és nem karcoló tisztítószert használjon.

Ne használjon erős tisztítószereket, és sohasse tartsa víz alá a készüléket.



Figyelem

- Ügyeljen arra, hogy ne kerüljön víz a készülék belsejébe!
- Ne tisztítsa mosogatógépben a készüléket és a tartozékokat!
- Ne nyúljon az elektromos hálózathoz csatlakoztatott készülékhez nedves kézzel; és ügyeljen arra, hogy ne fröccsenjen víz a készülékre. A készüléket csak teljesen száraz állapotban szabad üzemeltetni.
- A készülékbe jutó folyadékok az elektronika és az inhalátor más alkatrészeinek károsodását okozhatják, és működési zavarhoz vezethetnek.

Kondenzvíz, tömlőápolás

A környezeti adottságoktól függően kondenzvíz csapódhat le a tömlőben. A csírák elszaporodásának megelőzéséhez és a kifogástalan terápia eléréséhez feltétlenül távolítsa el a folyadékot. Ilyen esetben a következő módon járjon el:

- Húzza le a sűrítettlevegő-tömlőt [6] a porlasztóról [7].
- Hagyja az inhalátor-oldali tömlőt [5] bedugva.
- Üzemeltesse az inhalátort mindaddig, amíg az átáramló levegő el nem távolítja a nedvességet.
- Erős szennyeződések esetén cserélje ki a tömlőt.

Fertőtlenítés

A porlasztó és a tartozékok fertőtlenítéséhez pontosan kövesse az alábbi lépéseket. Ajánlott az egyes alkatrészeket legkésőbb a napi utolsó használat után fertőtleníteni.

(Ehhez csupán egy kevés színtelen ecetre és desztillált vízre van szüksége!)

- Tisztítsa meg először a porlasztót és a tartozékokat a „Tisztítás” részben leírtak szerint.
- A szétszedett **porlasztót**, a **szájrészt** és az **orr-részt** helyezze 5 percre forrásban lévő vízbe.

- A többi tartozékhoz használjon ¼ rész ecetből és ¾ rész desztillált vízből álló ecetes oldatot. Gondoskodjon arról, hogy a mennyiség elegendő legyen az alkatrészek, pl. a porlasztó, maszk és szájrész beáztatására.
- Hagyja az alkatrészeket 30 percig az ecetes oldatban.
- Az alkatrészeket öblítse le a vízzel és alaposan szárítsa meg őket egy puha kendővel.



Figyelem

A sűrítettlevegő-tömlőt és a maszkokat ne forralja és ne kezelje autoklávban.

- A teljesen megszáradt alkatrészeket rakja újra össze, és tegye egy száraz, lezárt tartóba.



Megjegyzés

- Kérjük, ügyeljen arra, hogy tisztítás után az alkatrészek teljesen megszáradjanak, ellenkező esetben megnő a kórokozók elszaporodásának veszélye.
- Használjon a gyártó utasításainak megfelelően vízkőtelenítő oldatot.

Szárítás

- Helyezze az alkatrészeket egy száraz, tiszta és nedvszívó alátételre, majd várja meg, míg azok teljesen megszáradnak (legalább 4 óra).

Anyagellenállóság

- A porlasztó és tartozékai a gyakori használat és az ismételt higiénikus előkészítés során - minden más műanyag részhez hasonlóan - bizonyos mértékű elhasználódásnak vannak kitéve. Ez idővel az aeroszol módosulásához és ezáltal a terápia hatékonyságának csökkenéséhez vezethet. Ezért javasoljuk, hogy egy év után cserélje ki a porlasztót és a további tartozékokat.
- A tisztító- ill. fertőtlenítőszer kiválasztásakor vegye figyelembe a következőket: Csak enyhe hatású tisztító- vagy fertőtlenítőszer használjon, és azt a gyártó utasításainak megfelelően adagolja.

Tárolás

- Ne tárolja nedves helyiségben (pl. fürdőszobában), és ne szállítsa nedves tárgyakkal együtt.
- Tartós közvetlen napsugárzástól elzártan kell tárolni és szállítani.

- A tartozékokat a tartozékfiókban biztonságosan tárolhatja. A készüléket száraz helyen, lehetőleg a csomagolásában tárolja.

9. Ártalmatlanítás

A környezet védelme érdekében a készüléket tilos a háztartási szemétre dobni. A készüléket az Európai Uniónak az elhasználandó elektromos és elektronikus készülékekre vonatkozó **WEEE** (Waste Electrical and Electronic Equipment) jelű irányelve szerint ártalmatlanítsa. Esetleges további kérdéseivel forduljon a hulladékkezelésben illetékes helyi szervekhez.



10. Hibaelhárítás

| Hiba/Kérdés | Lehetséges ok/Elhárítás |
|--|--|
| A porlasztó egyáltalán nem vagy túl kevés aeroszolt állít elő. | <p>1. Túl sok, vagy túl kevés gyógyszer a porlasztóban. Minimum: 2 ml, Maximum: 6 ml.</p> <p>2. Vizsgálja meg a fűvókát, hogy nincs-e eltömődve. Ha szükséges, tisztítsa meg a fűvókát (pl. öblítéssel). Vegye a porlasztót ezután ismét használatba. FIGYELEM: a finom lyukakat csak a fűvóka alsó részéről szűrja át óvatosan.</p> <p>3. Ne tartsa függőlegesen a porlasztót.</p> <p>4. Nem megfelelő gyógyszerfolyadék került a porlasztóba (pl. túl sűrű folyású). A megfelelő gyógyszerfolyadékot az orvos írja elő.</p> |
| A kibocsátás túl kicsi. | Megtört tömlő, eltömődött szűrő, túl sok inhalációs oldat. |
| Milyen gyógyszereket lehet inhalálni? | Erről kérdezze meg orvosát. Alapvetően minden gyógyszer, amely alkalmas és engedélyezett a készülékkel történő inhalálásra, beinhalálható. |
| Inhalációs oldat marad a porlasztóban. | Ez normális jelenség, technikai okok miatt van rá szükség. Fejezze be az inhalálást, amint egyértelműen más porlasztóhangot hall. |

| Hiba/Kérdés | Lehetséges ok/Elhárítás |
|--|--|
| Mire kell ügyelni kisgyermekkel és gyermekekkel kapcsolatosan? | <p>1. Kisgyermek és gyermekek esetében a hatékony inhalálás érdekében a maszknak el kell takarnia a száját és az orrot.</p> <p>2. Gyermekek esetében a maszknak szintén takarnia kell a száját és az orrot. Alvó személyeknél a porlasztás kevésbé hatékony, mivel ilyenkor nem jut elegendő gyógyszer a tüdőbe.</p> <p>Megjegyzés: az inhalálást csak felnőtt felügyelete mellett és segítségével szabad végezni, a gyermeket nem szabad közben magára hagyni.</p> |
| Maszkkal tovább tart az inhalálás? | Erre technikai okok miatt van szükség. A maszk nyílásán keresztül egy levegővétel kevesebb gyógyszert lélegez be, mint a szájrészen át. Az aeroszol a nyílásokon keresztül összekeveredik a helyiség levegőjével. |
| Miért kell a porlasztót rendszeresen cserélni? | <p>Ennek két oka van:</p> <p>1. A terápia szempontjából hatékony részecskespektrum biztosítása érdekében a fűvóka nyílása egy megadott átmérőnél nem lehet nagyobb. A mechanikai és termikus igénybevétel miatt a műanyag egy bizonyos elhasználódásnak van kitéve. A porlasztóbetét [9] különösen érzékeny. Ezáltal az aeroszol cseppösszetétele is megváltozhat, ami a kezelés hatékonyságát közvetlenül befolyásolja.</p> <p>2. Ezen kívül higiéniai okokból javasolt a porlasztó rendszeres cseréje.</p> |
| Mindenkinek saját porlasztóra van szüksége? | Higiéniai szempontból ez feltétlenül szükséges. |

11. Műszaki adatok

| | |
|-----------------------------------|---|
| Típus | IH 58 |
| Méreték (SZxMxH) | 110 x 62 x 47 mm |
| Súly | 176 g |
| Üzemi nyomás | kb. 0,25 - 0,5 bar |
| Porlasztó töltőtérfogata | min. 2 ml max. 6 ml |
| Gyógyszerporlasztás | kb. 0,25 ml/min |
| Hangnyomás | max. 45 dBA (DIN EN 13544-1 26. fejezet szerint) |
| Hálózati csatlakozás | Bemenet: 100-240 V~; 50-60 Hz; 0,5 A Kimenet: 5 V  ; 2 A |
| Várható élettartam | 400 óra |
| Üzemi feltételek | Hőmérséklet: +10°C - +40°C Relatív páratartalom: 10% - 95%-ig Környezeti nyomás: 700 eddig 1060 hPa |
| Tárolási és szállítási feltételek | Hőmérséklet: -20°C - +60°C Relatív páratartalom: 10% - 95%-ig Környezeti nyomás: 700 eddig 1060 hPa |
| Aeroszol Tulajdonságok | 1) Porlasztási mennyiség: 0,15 ml 2) Porlasztási teljesítmény: 0,03 ml/min 3) Szemcseméret (MMAD): 4,12 µm |

A sorozatszámot a készüléken, vagy az elemtartó rekesz belsejében találja.

Műszaki változtatások joga fenntartva.

Részecskeméretetek diagramja

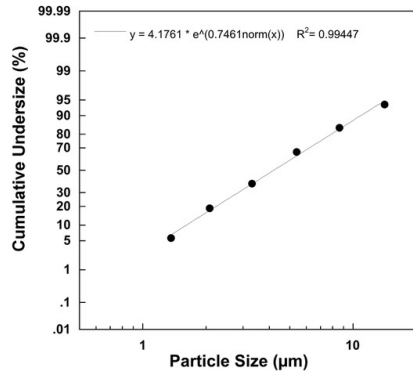

A mérések kaskád impaktorról, nátrium-fluorid oldat felhasználásával készültek.

A diagram nem biztos, hogy így alkalmazható szuszpenzióra vagy sűrűn folyó gyógyszerekre. További információkat az adott gyógyszer gyártójától szerezhet be.

12. Pót- és kopóalkatrészek

| Megnevezés | Anyag | REF |
|---|--------|--------|
| Éves csomag (tartalmaz szájrészt, orr-részt, felnőtt maszkot, gyermek maszkot, porlasztót, sűrítettlevegő-töltőt, szűrőt) | PP/PVC | 602.15 |
| Baba maszk | PVC | 601.31 |

Megjegyzés

Ha a készüléket nem a megadott specifikáción belül használja, akkor nem garantálható a kifogástalan működése. A termék javítása és továbbfejlesztése céljából a műszaki változtatás jogát fenntartjuk. Ez a készülék és tartozékai megfelelnek az EN60601-1 és EN60601-1-2 (CISPR 11, IEC61000-3-2, IEC61000-3-3, IEC61000-4-2, IEC61000-4-3, IEC61000-4-4, IEC61000-4-5, IEC61000-4-6, IEC61000-4-7, IEC61000-4-8, IEC61000-4-11), valamint az EN13544-1 európai szabványnak, és speciális óvintézkedések vonatkoznak rájuk az elektromágneses összeférhetőséget illetően. A készülék megfelel a gyógyászati termékekre vonatkozó 93/42/EGK európai irányelvnek, a gyógyászati termékekre vonatkozó törvénynek.

ELEKTROMÁGNESES ÖSSZEFÉRHETŐSÉGGEL KAPCSOLATOS TUDNIVALÓK

- A készülék az ebben a használati útmutatóban leírt összes környezetben történő használatra alkalmas, beleértve az otthoni használatot.
- A készülék elektromágneses zavarok közelében csak korlátozott mértékben használható. Azok következtében pl. hibaüzenetek vagy a kijelző/készülék hibája léphetnek fel.
- Kerülni kell ezen készülék használatát közvetlenül egyéb készülékek mellett, illetve egyéb készülékekkel egymásra rakva, mivel az hibás működést idézhet elő. Amennyiben mégis elkerülhetlenné válna a fent leírtak szerinti használat, ezen készüléket és a többi készüléket is ellenőrizni kell helyes működés szempontjából.
- A készülék gyártója által ajánlottaktól vagy rendelkezésre bocsátottaktól eltérő tartozékok használata megnövekedett elektromágneses sugárzással vagy a készülék elektromágneses stabilitásának csökkenésével járhat, és hibás működéshez vezethet.

13. Garancia/szerviz

Szavatosság tekintetében forduljon kereskedőjéhez vagy helyi képviselőjéhez (lásd a „Service international” listát). A készülék visszaküldése esetén csatoljon egy másolatot a vásárlást igazoló nyugtáról, és a hiba rövid leírását.

A következő garanciális feltételek érvényesek:

1. A BEURER termékekre vonatkozó jótállási időtartam 5 év, vagy – amennyiben hosszabb – a mindenkori helyi szavatossági időtartam a vásárlás napjától kezdődően.
Szavatossági igény esetén a vásárlás dátumát nyugta vagy számla útján kell igazolni.
2. Javítások esetén (a készülék egészére vagy annak részeire vonatkozóan) a jótállási időtartam nem hosszabbodik meg.

3. A jótállás nem vonatkozik a következőkből eredő károkra:
 - a. szakszerűtlen kezelés, pl. a használati utasítás figyelmen kívül hagyása.
 - b. az ügyfél vagy nem jogosult személy által végrehajtott javítások vagy módosítások.
 - c. a gyártótól az ügyfél felé vagy az ügyféltől a Service-centerig történő szállítás során bekövetkező károk.
 - d. A jótállás nem vonatkozik tartozékokra, amelyek tartós használatnak vannak kitéve (mandzsetták, elemek stb.).
4. A készülék meghibásodásából eredő károkért való felelősség akkor is kizárt, ha maga a jótállási igény helytálló.

