

# beurer

# MP 100

H



**H** **Manikúr-/pedikúr-állomás**  
Használati útmutató

## Tartalom

1. A készülék ismertetése.....	4	6. Mi a teendő probléma esetén? .....	7
2. A készülék leírása .....	4	7. Pót- és kopóalkatrészek .....	8
3. Üzembevétel.....	6	8. Ártalmatlanítás.....	8
4. A készülék kezelése .....	7	9. Műszaki adatok .....	8
5. Tisztítás .....	7		

## Tisztelt Vásárlónk!

Köszönjük, hogy a kínálatunkban szereplő termékek egyikét választotta. Nevünk garancia az értékes és részletesen bevizsgált minőségi termékekre olyan területeken, mint a hő, súly, vérnyomás, testhőmérséklet, pulzus, kímélő terápia, masszázs, szépség, baba és a levegő.

Kérjük, hogy figyelmesen olvassa át ezt a használati útmutatót, és tartsa be a benne foglalt utasításokat. Őrizze meg az útmutatót későbbi használatra, és tegye azt más használók számára is hozzáférhetővé.

Termékeinket szívesen ajánljuk figyelmébe!

Az Ön Beurer-csapata

## FIGYELMEZTETÉS

- A készülék csak otthoni/magán környezetben történő, nem üzleti célú használatra készült.
- A készüléket 8 éves és annál idősebb gyerekek valamint korlátozott fizikai, érzékszervi vagy mentális képességekkel, vagy hiányos tapasztalattal és tudással rendelkező személyek csak felügyelet mellett használhatják, vagy ha a készülék biztonságos használatáról ismertették őket, és az abból eredő veszélyekkel tisztában vannak.
- Gyermek nem játszhat a készülékkel.
- A tisztítást és a felhasználó általi karbantartást felügyelet nélkül hagyott gyerek nem végezheti.
- Ha megsérült a készülék hálózati csatlakozó vezetéke, akkor azt ártalmatlanítani kell.

## Szállítási terjedelem

- 1 MP 100 alapállomás
- 1 MP 100 kézi készülék
- 1 Hálózati egység
- 10 Profi feltétek
- 1 védősapka a körömrészlekekhez
- 30 Egyszer használatos csiszolópapír feltétek

## Rendeltetészerű alkalmazás





A készüléket kizárólag a kezek (manikűr) és lábak (pedikűr) kezelésére használja.

A készüléket csak az ebben a használati útmutatóban leírt célra szabad használni. A gyártó cég nem tehető felelőssé olyan károkért, amelyek a készülék szakszerűtlen vagy hanyag használatából származnak. A készülék csak saját használatra szolgál, nem orvosi vagy kereskedelmi alkalmazásra készült.

## Biztonsági tudnivalók

### Jeltáblázat

A használati útmutatóban szereplő szimbólumok:

	<b>Figyelmeztetés</b> Sérülésveszély vagy egészségkárosodás veszélye.
	<b>Figyelem</b> Biztonsági megjegyzés a készülék/tartozékok lehetséges károsodására vonatkozóan.
	Fontos információk.
	Ártalmatlanítás az Európai Uniónak az elektromos és elektronikus berendezések hulladékairól szóló, WEEE (Waste Electrical and Electronic Equipment) irányelve szerint.

## Fontos biztonsági tudnivalók

### Figyelmeztetés

A készülék használata előtt olvassa el figyelmesen a biztonsági tudnivalókat.

A következő tudnivalók figyelmen kívül hagyása személyi sérüléseket vagy anyagi károkat okozhat. Az útmutatót őrizze meg, és tartsa a többi felhasználó számára is elérhető helyen. A készülék továbbadása esetén ezt az útmutatót is adja tovább.

- Kezelés közben rendszeresen ellenőrizze az eredményeket. Ez különösen a cukorbetegekre vonatkozik, mert ők kevésbé érzékenyek a fájdalomra, ezért könnyebben megsérülhetnek. Az MP 100-zal szállított 10 profi feltétet alapvetően diabetikusok is használhatják. Ügyeljen arra azonban, hogy ne nagy fordulatszámmal, és különösen óvatosan dolgozzon. Kétes esetben forduljon orvoshoz.
- A készüléket csak arra a célra használja, amelyre azt kifejlesztették, és amelyen módon a használati útmutatóban le van írva. Bármilyen szakszerűtlen használat veszélyes lehet.
- A készülék hosszantartó intenzív használata, pl. a bőrkeményedés lábról történő lecsiszolása során a készülék erősen felforrósodhat. A bőr megégésének elkerülésére az egyes alkalmazások között hosszabb szüneteket kell tartani. Saját biztonsága érdekében ellenőrizze állandóan a készülék hőfejlődését. Ez különösen a hőre nem érzékeny személyekre vonatkozik.
- Tartsa víztől távol a készüléket, a hálózati adaptert és a hálózati vezetéket!
- Ellenőrizze használat előtt, hogy a készüléken vagy a tartozékokon nincsenek-e látható sérülések. Kétes esetekben ne használja a készüléket, hanem forduljon a kereskedőjéhez vagy az útmutatóban megadott ügyfélszolgálathoz.
- Ellenőrizze a készüléken gyakran, hogy nem mutatkoznak-e az elhasználódás vagy sérülés jelei. Ilyen jelek esetén, vagy ha szakszerűtlenül használták ezt a melegítő párnát, a további használata előtt el kell vinnie a gyártó vagy a kereskedő céghez.
- Azonnal kapcsolja ki a készüléket hibák és üzemzavarok fellépése esetén.

- A javítást csak szakszerviz vagy arra felhatalmazott kereskedő végezheti. Semmilyen esetben se próbálja meg saját maga megjavítani a készüléket. Ennek a figyelmen kívül hagyása a garancia elvesztésével jár.
- A készüléket csak a vele együtt szállított tartozékokkal használja.
- Működés közben soha ne hagyja felügyelet nélkül a készüléket.
- Gyermekektől távol tartsa a készüléket. A készüléket gyermekek nem használhatják.
- Ne használja a készüléket takarók, párnák stb. alatt.
- Védje a készüléket lökésektől, nedvességtől, portól, vegyszerektől, nagy hőmérséklet-ingadozásoktól és a közvetlen napsugárzástól.
- Ne használja 15 percnél hosszabb ideig megszakítás nélkül a készüléket. Ezután iktasson be legalább 30 perces szünetet a motor túlmelegedésének elkerülése céljából.
- Ne használja a készüléket fürdés vagy zuhanyozás közben. Ne tárolja vagy tartsa a készüléket olyan helyen, ahonnan az a fürdőkádba vagy a mosdóba eshet.
- Ha a készülék vízbe esik, azonnal ki kell húzni a hálózati adaptert.
- Sohase húzza ki a hálózati adaptert nedves kézzel vagy a vezetékénél fogva az aljzatból.
- Ne használja a készüléket, ha láthatóan károsodott, ha nem az előírásoknak megfelelően működik, vagy ha megsérült a hálózati adaptere vagy vezetéke. Ilyen esetekben lépjen kapcsolatba az ügyfélszolgálattal.
- A feltéteket higiéniai okokból csak egy személy használhatja.

## 1. A készülék ismertetése

Az MP 100 manikűr-/pedikűr-állomás 10 darab értékes és hosszú élettartamú profi feltétellel van ellátva. A profi feltétek hosszú élettartamú zafír bevonattal, illetve polírozó filccel rendelkeznek, ezért ezek optimálisan alkalmasak az egyéni kezelésre és a legmagasabb igényeket is kielégítik. A fokozatmentesen szabályozható sebesség és a jobbra/balra forgás együtt olyan professzionális láb- és körömápolást tesz lehetővé, amelyre egyébként csak a lábápolók képesek. Az MP 100 legnagyobb teljesítményt percenként 22.000 fordulattal éri el, és ezért műkörmök kezelésére is alkalmas.

## 2. A készülék leírása

### Alapállomás

1. Profi feltétek
2. Védőfedél a körömrészlekekhez
3. Jobbra forgás
4. Balra forgás
5. Sebességszabályozó
6. BE/KI gomb
7. Kézi készülék
8. Tároló doboz a profi feltétekhez
9. Takarósapka a hálózati adapter tárolójához
10. Kézi készülék csatlakozója
11. Hálózati adapter csatlakozója

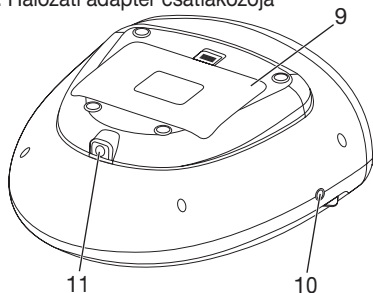
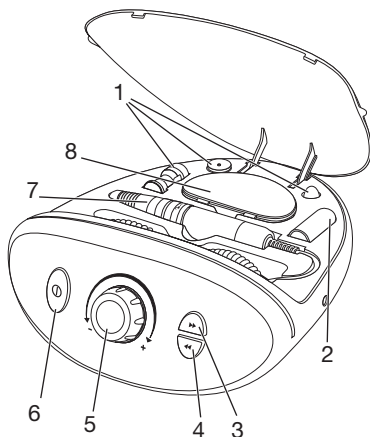

## Kézi készülék

1. Profi feltét
2. Védőfedél a körömrészlekekhez
3. Biztonsági reteszelés

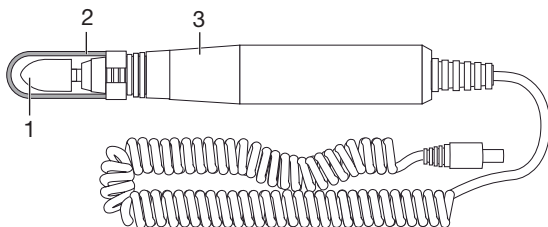

## Profi feltétek

### ⚠ Figyelmeztetés

Használja a profi feltéteket különös óvatossággal. Szakszerűtlen használatnál, különösen nagyobb sebesség esetében megsérülhet.

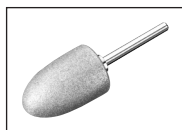

#### Zafír kúp, finom

Alkalmas a száraz bőr, bőrkeményedés vagy bőrhólyag eltávolítására a talpon és sarkon, valamint a körmök kezelésére. Ne távolítsa el az egész bőrkeményedést a bőr természetes védelmének fenntartása érdekében.

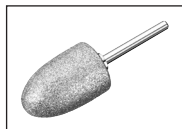

#### Zafír kúp, durva

Alkalmas a vastag bőrkeményedés vagy nagyobb bőrhólyagok gyors eltávolítására a talpon és sarkon. Ez a feltét a nagyfelületű alkalmazásra szolgál. Ne távolítsa el az egész bőrkeményedést a bőr természetes védelmének fenntartása érdekében.



#### Zafír korong, finom

Alkalmas a körmök reszelésére és kezelésére, a zafír korong finom szemcsészettségű. E zafír korong különlegessége, hogy csak a belső csiszolókorong forog, a külső foglalat azonban rögzített marad. Ez lehetővé teszi a körmök finom reszelését annak veszélye nélkül, hogy a gyorsan forgó korong a bőrt elérje.



#### Zafír korong, durva

Alkalmas a körmök reszelésére és kezelésére; a zafír korong durva szemcsészettségű. Ezzel a feltéttel még vastag körmöket is megrövidíthet reszeléssel. Mivel gyorsan választja le a köröm nagy felületeit, itt is óvatosan használja.

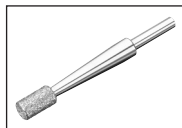

#### Hengeres reszelő

Alkalmas az elfásodott lábköröm-felületek lecsiszolására, valamint ezek durva simítására. Helyezze fel ehhez a hengeres reszelőt vízszintesen a köröm felületére és válassza le a lassú körkörös mozdulatokkal a kívánt körömréteget.

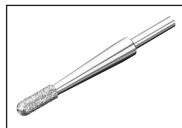

#### Körömrészlő benőtt körömhöz

Alkalmas a benőtt köröm eltávolítására. Vezesse ehhez a körömrészlőt óvatosan a kezelendő benőtt helyekre és válassza le a szükséges körömrészeket.

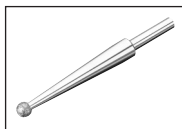

### Zafir reszelő, kerek

Alkalmas a tyúkszemek óvatos eltávolítására. Ha ezt a feltétet használja, gondoljon arra, hogy a tyúkszem bőrrétegének leválasztásakor hamar behatolhat a bőr mélységébe és így a csonthártyát is megsértheti.



### Körömrészlő

Alkalmas a benőtt körmök feltáráására és az elhalt körömrészek eltávolítására. Kis fordulatszámmal használja a körömrészlőt.



### Filc kúp

Alkalmas a köröm szélének simítására és fényesítésére a reszelés után, valamint a köröm felületének tisztítására. Mindig körkörös mozdulatokkal fényesítsen, és ne hagyja egy helyen a filc kúpot, mert a súrlódás miatt nagy hő képződhet.



### Feltét a csiszolópapír-feltétek használatához

Alkalmas a csiszolópapír-feltétek felhelyezéséhez.

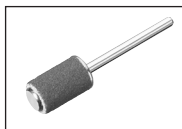

### Csiszólopapír-feltét

Alkalmas a száraz bőr, bőrkeményedés vagy bőrhólyag eltávolítására a talpon és sarkon, valamint a körmök kezelésére. Az egyszer használatos csiszolópapír feltétek különlegessége az, hogy egyszeri használatuk után a feltétről lehúzhatók és eldobhatók. A szállítási terjedelemben összesen 30 db egyszer használatos feltét található. Ne távolítsa el az egész bőrkeményedést a bőr természetes védelmének fenntartása érdekében.



### Védősapka a körömrészlőkhöz

Megakadályozza a körömrészlők szétszóródását.

## 3. Üzembevétel



- Ellenőrizze, hogy a szállítmány minden része megvan-e. Hiányzó vagy sérült részek esetén forduljon az ügyfélszolgálathoz.
- Távolítsa el minden csomagolóanyagot.

### Figyelmeztetés

Tartsa távol gyermekektől a csomagolóanyagot. Fulladásveszély!

- Helyezze a stabil, vízszintes és száraz felületre a készüléket.
- Kösse össze a hálózati adapter hálózati vezetékét az alapállomáson lévő adapter-csatlakozóval.

### A profi feltét behelyezése

1. Forgassa a biztonsági reteszelt a nyitott helyzetbe  és tolja be a kívánt profi feltétet óvatosan ütközésig a kézi készülékbe.
2. A profi feltét szoros rögzítéséhez forgassa most a zárógyűrűt óvatosan a zárt helyzetbe .
3. Erősítse fel a körömrészlők védősapkáját felülről a kézi készülék csúcsára.
4. Csatlakoztassa a kézi készülék kábelét az alapállomáson lévő csatlakozójára.



## **Figyelem**

Mielőtt a hálózati adaptert az aljzatba dugja, ellenőrizze, hogy a sebességszabályozó a legalacsonyabb fokozatra legyen beállítva.

5. Csatlakoztassa a hálózati adaptert a fali aljzatba.

## **4. A készülék kezelése**

### **Figyelmeztetés**

**Kezelés közben ellenőrizze az eredményeket. Ez különösen érvényes a cukorbetegek esetében, mivel kezeik és lábaik kevésbé érzékenyek. Amint a kezelés kellemetlenné válik, hagyja abba a kezelést.**

### **Figyelem**

**Ügyeljen arra, hogy a tengely mindig szabadon foroghasson. A tengelyt nem szabad tartósan akadályozni, mivel ekkor a készülék túl forróvá válhat és károsodhat.**

 **Reszeléskor mindig a köröm külső oldalától a csúcsa felé dolgozzon! Vegye figyelembe, hogy a profi feltétek beáztatott, illetve nedves bőr esetén kevésbé hatékonyak. Ezért azt ajánljuk, hogy ne végezzen vízfürdős előkezelést.**



1. A kezelés megkezdéséhez nyomja meg a BE/KI gombot .

 **Ha nincs a biztonsági reteszelés a zárt helyzetbe forgatva, a készüléket nem lehet bekapcsolni.**

2. Válassza ki a sebesség-szabályozóval a kívánt fordulatszámot.

3. Válassza ki a jobbra, ill. balra forgó gombbal a hajtótengely kívánt forgásirányát.

4. Ne fejtse ki erős nyomást és a feltéteket mindig óvatosan vezesse a kezelt felületre. Vezesse a készüléket enyhe nyomással, körkörös mozdulatokkal lassan a kezelendő részekre.

 **A forgó feltételre ható nagyobb nyomás esetén a készülék automatikusan kikapcsol. Nyomja meg ismét a BE/KI gombot  a készülék újbóli bekapcsolásához**

5. Kenje be a kezelt részeket minden használat után nedvességgpótló krémmel.

## **5. Tisztítás**

### **Figyelmeztetés**

Mielőtt megkezdené a tisztítást, mindig húzza ki a hálózati adaptert az aljzataból!

- Kissé benedvesített kendővel tisztítsa meg az alapállomást és a kézi készüléket. Erős szennyeződés esetén a rongyot enyhén szappanos vízzel is megnedvesítheti.
- A feltéteket szükség esetén higiéniai okokból alkohollal benedvesített kendővel, ill. kefével tisztíthatja. Hagyja ezután a feltételeket teljesen megszáradni.
- A tisztításhoz ne használjon vegyi tisztító- vagy súrolószert.
- Ügyeljen arra, hogy ne jusson víz a készülékbe. Ha ez mégis előfordulna, csak akkor használja ismét a készüléket, ha az már teljesen megszáradt.
- Semmilyen körülmények között ne merítse az alapállomást és a hálózati adaptert vízbe vagy más folyadékba.

## **6. Mi a teendő probléma esetén?**

Probléma	Lehetséges okok	Elhárítás
Nem lehet bekapcsolni a kézi készüléket.	Nincs bedugva a hálózati adapter.	Csatlakoztassa a hálózati adaptert a fali aljzatba.
	Nincs feszültség az aljzatban.	Ellenőrizze a biztosítószekrényt.
	Nincs összekötve a kézi készülék az alapállomással.	Kösse össze a kézi készüléket az alapállomással.

## 7. Pót- és kopóalkatrészek

A pót- és kopóalkatrészeket az adott szerviz címén a megadott anyagszámmal szerezhetheti be.

Pótalkatrész	Anyagszám
zafír kúp, finom	163.301
zafír kúp, durva	163.302
filc kúp	163.303
zafír korong, finom	163.304
zafír korong, durva	163.305
hengeres reszelő	163.306
körömreszelő benőtt körömhöz	163.307
zafír reszelő, kerek	163.308
körömreszelő	163.309
csiszolópapír-feltét	163.310
egyutas feltétek, 30 db.	163.311
védősapka a körömreszelékhez	163.312
hálózati egység	163.313

## 8. Ártalmatlanítás

Mindig tartsa be a hulladékkezeléssel kapcsolatos helyi előírásokat. A készüléket az Európai Uniónak az elhasználandó elektromos és elektronikus készülékekre vonatkozó – WEEE (Waste Electrical and Electronic Equipment) jelű irányelve szerint ártalmatlanítsa. Esetleges további kérdéseivel forduljon a hulladékkezelésben illetékes helyi szervekhez.



## 9. Műszaki adatok

Modellszám	MP 100
Fordulatszám	Legfeljebb 22 000 ford/perc





# Magyarországi forgalmazó:

Gyógyexpressz webáruház  
[www.gyogyexpressz.com](http://www.gyogyexpressz.com)

