

# beurer TL 70

H



## **H** Napfénylámpa Használati utasítás

---

Dong Guan Q&S Electronic Manufacturing Company Ltd.  
Yin Shan District, Fu Gang Village, Xiang Mang West Road, Qing Xi Town, Dong Guan City, P.R. China

---

 Distributed by:  
Beurer GmbH • Söflinger Str. 218 • 89077 Ulm, Germany  
Tel.: +49 (0)731 / 39 89-144 • Fax: +49 (0)731 / 39 89-255  
www.beurer.com • Mail: kd@beurer.de

---

 MedNet GmbH, Borkstrasse 10, 48163 Münster, Germany

 0598

## Tartalom

1. Megismerése .....	2	8. Tárolás .....	6
2. Jelmagyarázat .....	3	9. Ártalmatlanítás .....	7
3. Megjegyzés .....	3	10. Mi a teendő probléma esetén? .....	7
4. A készülék leírása .....	4	11. Műszaki adatok .....	7
5. Üzembe helyezés .....	5	12. Hálózati egység .....	8
6. A készülék kezelése.....	5		
7. Készülék tisztítása és ápolása.....	6		

## 1. Megismerése

### Tisztelt Ügyfelünk!

Köszönjük, hogy kínálatunkból ez a terméket választotta. A Beurer név egyet jelent a kiváló minőségű és alapos vizsgálatnak alávetett termékekkel a hőkezelés, súly, vérnyomás, testhőmérséklet, pulzus, enyhe terápia, masszáz és légerterápia területén.

Termékeinket szívesen ajánljuk figyelmébe  
Az Ön Beurer-csapata

### Miért használjunk nappali fényt?

Amikor ősszel érezhetőn rövidülnek a napfényes időszakok, és az ember többet tartózkodik otthon a téli hónapokban, fényhiányra utaló tünetek jelentkezhetnek. Ezt gyakran „téli depresszióknak” is nevezik. A tünetek különbözőek lehetnek:

- kiegyensúlyozatlanság
- fokozott alvási igény
- nyomott hangulat
- étvágytalanság
- energiahány és kedvetlenség
- koncentrációzavarok
- általános levertség











Az ilyen tünetek megjelenése azzal függ össze, hogy a fény, és különösen a napfény, létfontosságú és közvetlenül hat az emberi szervezetre. A napfény közvetve vezérli a melatonin termelését, ami csak sötétség esetén kerül be a vérbe. Ez a hormon jelzi a testnek, hogy beköszöntött az alvás időpontja. Ezért a napfényhiányos hónapokban a melatonin termelése fokozódik. Így egyre inkább nehezebbre esik a felkelés, mivel a test alacsonyabb szinten működik. Ha a napfénylámpát közvetlenül felkelés után használjuk, vagyis lehetőleg minél hamarabb, akkor leállítható a melatonin termelés, ami a hangulat javulását eredményezi. A fény hiánya megakadályozza a szerotonin boldogsághormon termelését, ami jelentős hatással van a jó közérzetünkre. Vagyis a fény használata esetén megváltozik az agyban a hormonok és a szállítóanyagok mennyisége, ami befolyásolja az aktivitási szintet, az érzelmeinket és a jó közérzetünket. Az ilyen hormonális kiegyensúlyozatlanság esetén a napfénylámpák megfelelő pótlást nyújtanak a napfényre.

A napfénylámpákat fényhiányos tünetek kezelésére alkalmazzák gyógyászati célra fényterápia keretében. A napfénylámpák 10 000 lux feletti napfényt szimulálnak (10-15 cm-es távolságban). Ez a fény hat az emberi szervezetre, és kezelésre vagy megelőzésre használható. Ezzel szemben a normál elektromos fény nem hat a hormonháztartásra. Egy jól megvilágított irodában ugyanis a világítás fényereje jó ha elérheti az 500 luxot.

- Szállítási terjedelem:**
- Napfénylámpa
  - A jelen használati útmutató
  - Hálózati adapter

## 2. Jelmagyarázat

A következő szimbólumokat használjuk a használati útmutatóban, ill. a készüléken

	Olvassa el a használati útmutatót	 <b>Megjegyzés</b>	Fontos információk.
 <b>Vigyázat</b>	Sérülésveszély vagy egészségkárosodás veszélye		Gyártó cég
 <b>Figyelem</b>	A készülék vagy a tartozékok károsodásának veszélye.		2. érintésvédelmi osztályba tartozó készülék
<b>SN</b>	Sorozatszám		Ki kapcsoló/Be
 0598	A CE-jelölés jelzi, hogy a készülék megfelel a gyógyászati termékekre vonatkozó 93/42/EGK irányelv alapvető követelményeinek.	<b>IP21</b>	≥ 12,5 mm átmérőjű idegen testek és függőlegesen csepegő víz ellen védett.
	Ártalmatlanítás az Európai Unió elektromos és elektronikus berendezések hulladékairól szóló WEEE (Waste Electrical and Electronic Equipment) irányelve szerint	<b>IP22</b>	≥ 12,5 mm átmérőjű idegen testek és függőlegestől eltérően csepegő (fröccsenő) víz ellen védett
	Egyenáram		Használat módja: Folyamatos üzem

## 3. Megjegyzés

Kérjük, hogy figyelmesen olvassa át ezt a használati utasítást, őrizze meg a későbbi használatra, tegye lehetővé, hogy a többi felhasználó is hozzáférjen, és tartsa be a benne foglalt utasításokat.

### Biztonsági utasítások

#### Vigyázat

- A napfénylámpa csak az emberi test fénysugaras kezelésére szolgál.
- Használat előtt győződjön meg róla, hogy sem a készüléken, sem annak tartozékain nem láthatók sérülések, valamint hogy eltávolította a csomagolóanyagot. Ha kétségei merülnek fel, ne használja a készüléket, és forduljon a termék eladójához vagy a megadott ügyfélszolgálathoz.
- Ugyancsak ügyeljen arra, hogy a napfénylámpa stabilan álljon.
- A készüléket csak a típus táblán megadott hálózati feszültségre szabad csatlakoztatni.
- A készüléket soha ne merítse vízbe és ne használja vizes helyiségekben.
- A készüléket nem használhatják segítségére szoruló, három év alatti gyerekek és hőre érzékeny személyek (vagyis olyan személyek akik betegség okozta bőrelváltozásban szenvednek), valamint a készüléket tilos fájdalomcsökkentő gyógyszerek, drogok szedése vagy alkoholfogyasztás után használni.
- A csomagolóanyagot tartsa távol gyerekektől (Fulladásveszély!).
- Felmelegedett állapotban a készüléket tilos le- és betakarni vagy becsomagolva tárolni.
- Mindig húzza ki a hálózati egységet és hagyja lehűlni a készüléket, mielőtt megfogná azt.
- Elektromos hálózatra csatlakoztatott állapotban a készüléket tilos nedves kézzel megfogni és ügyeljen rá, hogy ne fröccsenjen víz a készülékre. A készüléket csak teljesen száraz állapotban szabad üzemeltetni.
- A hálózati egységet csak száraz kézzel fogja meg, valamint a KI/BE gombot is csak száraz kézzel érintse meg.
- Tartsa távol a hálózati vezetéket meleg tárgyaktól és nyílt lángtól.
- A különösen hosszú kábel miatt fulladásveszély áll fenn.

- Ügyeljen rá, hogy a készüléket ne éri erős lökések.
- A hálózati egységet soha ne a vezetéknél fogva húzza ki az aljzatból.
- A hálózati egység és a burkolat sérülése esetén forduljon az ügyfélszolgálathoz vagy a kereskedőhöz, mert a javításhoz speciális szerszám szükséges.
- Az áramforrásról való leválasztás csak akkor garantált, ha a hálózati egység ki van húzva az aljzatból.
- Ne alkalmazza a készüléket levegőt, oxigént vagy nitrogént használó, gyúlékony altatógázos kapcsolatok jelenlétében.
- Ezen a készüléken semmilyen kalibrálást vagy megelőző ellenőrző és karbantartó munkát sem kell végeznie
- A készüléket Ön nem tudja javítani. Nincsenek benne olyan részek, amelyeket Ön meg tudna javítani.
- A gyártó cég engedélye nélkül semmit se változtasson meg a készüléken.
- Ha a készüléken változtatásokat hajtottak végre, akkor alapos tesztnek és ellenőrzésnek kell alávetni, hogy garantálható legyen a biztonság a készülék további használatánál.
- A készüléket semmi esetre se helyezze el úgy, hogy azt az áramellátásról csak nehezen lehessen leválasztani.
- Minden használat előtt győződjön meg róla, hogy a készülék kifogástalan állapotban van. Sérülés esetén tekintsen el a készülék használatától.  
Egy hibás egység tartós használata veszélyes lehet, és sérülésekhez ill. nem kívánt eredményekhez vezethet.
- A ház főleg PCB/ABS anyagokból készül. Vegye figyelembe az ezen anyagokkal szembeni lehetséges allergiás reakciókat.

## Általános tudnivalók

### ⚠ Figyelem

- Fájdalomcsillapító, vérnyomáscsökkentő vagy antidepresszánsok szedése esetén konzultáljon orvosával a napfénylámpa használatával kapcsolatban.
- Retinabetegségben szenvedők és cukorbeteg a lámpa használata előtt vizsgáltassák meg magukat szemorvossal.
- Szürke hályogban, zöld hályogban, látóideg-megbetegedésben és üvegtestgyulladásában szenvedők nem használhatják a készüléket.
- Bármilyen egészségügyi kétely esetén konzultáljon a háziorvosával!
- A készülék használata előtt távolítsa el az összes csomagolóanyagot.
- A világítótestre a garancia nem vonatkozik.

## Splošna opozorila

### ⚠ Figyelem

- A készüléket kinyitni tilos. Soha ne kísérelje meg saját maga megjavítani a készüléket. Ez komoly sérüléseket okozhat. A figyelmeztetés figyelmen kívül hagyása a garanciaigény elvesztésével jár.
- Ha javítás szükséges, akkor forduljon a felhatalmazott kereskedőhöz vagy az ügyfélszolgálathoz

## 4. A készülék leírása

### Áttekintés

1. Fényárnyékoló
2. A ház hátoldala
3. Be/Ki gomb
4. Hálózati egység csatlakozó
5. Időzítő beállítás „- / +“
6. Időzítő LED kijelzője
7. Fényerő beállítás (Dimmer)

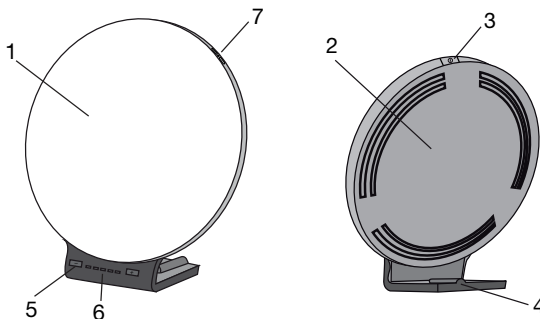

## 5. Üzembe helyezés

Vegye ki a készüléket a fóliából. Ellenőrizze a készüléket károsodásokra és hibákra. Ha károsodásokat vagy hibákat észlelne a készüléken, akkor ne vegye használatba és lépjen kapcsolatba az ügyfélszolgálattal vagy a szállító céggel.

### Felállítás

Sík felületen állítsa fel a készüléket. Úgy válassza meg a helyét, hogy a készülék és a használója között 20 - 60 cm-es távolság legyen. Ilyen távolságban optimális a lámpa hatása.

### Csatlakoztatás az elektromos hálózatra

- A napfénylámpa kizárólag az itt leírt hálózati egységgel üzemeltethető, a napfénylámpa lehetséges károsodásának elkerülése végett.
- Csatlakoztassa a hálózati egységet a napfénylámpa hátoldalán erre a célra szolgáló csatlakozóra. A hálózati egységet csak a típus táblán megadott hálózati feszültséghez szabad csatlakoztatni.
- A napfénylámpa használata után először az aljzatból húzza ki a hálózati egységet, és csak ezt követően a napfénylámpából.

### **i** Megjegyzés:

- Ügyeljen arra, hogy a készülék közelében legyen egy csatlakozóaljzat.
- A hálózati kábelt úgy vezesse, hogy ne lehessen megbotlani benne.

## 6. A készülék kezelése

1	Csatlakoztassa a hálózati egységet a csatlakozóhoz.												
2	<b>A lámpa bekapcsolása</b> ▶ Nyomja meg a Be/Ki gombot.												
3	<b>LED kijelző/időzítő</b> A TL 70 napfénylámpa 5 LED segítségével jelzi ki az aktuális kezelési időtartamot. A kezelési idő az alábbi 5 fokozatban állítható be. A lámpa első bekapcsolásakor az időzítő funkció nem aktív. A lámpa csak addig világít, amíg nem kapcsolja ki, vagy nem állít be egy kezelési időtartamot (időzítő= 0 min). Az időzítő használatához a „+/-“ gombokkal állítsa be a kívánt fokozatot 1 és 5 között. Az 1. fokozattal 15 perc kezelési idő állítható be. A további fokozatok a következőképpen néznek ki: <table border="1"><thead><tr><th>Kezelési idő</th><th>Világító LED-ek száma</th></tr></thead><tbody><tr><td>15 perc</td><td>1</td></tr><tr><td>30 perc</td><td>2</td></tr><tr><td>45 perc</td><td>3</td></tr><tr><td>90 perc</td><td>4</td></tr><tr><td>120 perc</td><td>5</td></tr></tbody></table> Ezután a kezelési idő után a lámpa automatikusan kikapcsol. Ha szeretné kikapcsolni az időzítő funkciót, nyomja meg a „-“ gombot addig, míg a LED-ek kialszanak.	Kezelési idő	Világító LED-ek száma	15 perc	1	30 perc	2	45 perc	3	90 perc	4	120 perc	5
Kezelési idő	Világító LED-ek száma												
15 perc	1												
30 perc	2												
45 perc	3												
90 perc	4												
120 perc	5												
4	<b>Fényerő beállítás</b> A TL 70 napfénylámpa fényereje 10 fokozatban állítható. A kívánt fokozat az oldalsó „+/-“ gombokkal állítható be – a fokozatot úgy kell beállítani, hogy az a kezelés ideje alatt a szemnek kellemes legyen. A készülék kikapcsolásakor eltárolja a legutoljára beállított fokozatot. A következő bekapcsolás az eltárolt fényerőfokozaton történik.												

5	<p><b>Fényterápia</b></p> <p>Üljön közel, kb. 20 cm - 60 cm távolságra a lámpához. A lámpa használata közben végezheti megszokott tevékenységeit. Például olvashat, írhat, telefonálhat stb.</p> <ul style="list-style-type: none"> <li>• Időről időre nézzen bele röviden a fénybe, mivel a fény felvétele a szemem/retinán keresztül történik ill. hatása is így érvényesül.</li> <li>• A napfénylámpát olyan gyakran használhatja, ahányszor csak akarja. A kezelés azonban akkor a leghatásosabb, ha a fényterápiát legalább 7 egymást követő nap végzi a megadott időadatok szerint.</li> <li>• A legjobb eredményt reggel 6 és este 8 óra között érheti el napi 2 óra ajánlott időtartam mellett.</li> <li>• Ne nézzen az alkalmazás teljes időtartama alatt közvetlenül a fénybe, mivel az adott esetben a retina túlságos ingerlését válthatja ki.</li> <li>• Eleinte rövidebb időtartamú fényugaras kezeléssel kezdjen, amit egy hét alatt fokozatosan növeljen.</li> </ul> <p><b>ⓘ Megjegyzés:</b></p> <p>A lámpa első használatát követően szem- és fejfájás jelentkezhethet, ami a további kezelése során elmúlik, miután az idegrendszer hozzászokott az új ingerekhez.</p>								
6	<p><b>Ügyeljen a következőkre</b></p> <p>A lámpa használata során az ajánlott távolság 20 - 60 cm. Arc és a lámpa. Az alkalmazás időtartama ugyanakkor a távolságtól függ.</p> <table border="1" data-bbox="141 552 472 673"> <thead> <tr> <th>Távolság</th> <th>Időtartam</th> </tr> </thead> <tbody> <tr> <td>20 cm-ig</td> <td>½ óra/nap</td> </tr> <tr> <td>40 cm-ig</td> <td>1 óra/nap</td> </tr> <tr> <td>60 cm-ig</td> <td>2 óra/nap</td> </tr> </tbody> </table> <p>Alapvetően a következő érvényes: Minél közelebb helyezkedik el a fényforráshoz, annál rövidebb ideig használja azt.</p>	Távolság	Időtartam	20 cm-ig	½ óra/nap	40 cm-ig	1 óra/nap	60 cm-ig	2 óra/nap
Távolság	Időtartam								
20 cm-ig	½ óra/nap								
40 cm-ig	1 óra/nap								
60 cm-ig	2 óra/nap								
7	<p><b>Fényterápia hosszabb időn keresztül</b></p> <p>A fényszegény évszakokban legalább hét egymást követő napon használja a napfénylámpát, ill. egyéni igény szerint akár hosszabb ideig is. Lehetőleg a reggeli órákban végezze el a fényterápiát.</p>								
8	<p><b>A lámpa kikapcsolása</b></p> <p>▶ Nyomja meg a Be/Ki gombot. A LED-ek kikapcsolnak. Húzza ki a hálózati egységet a dugaszoló aljzattól.</p> <p><b>⚠ VIGYÁZAT!</b></p> <p>A lámpa használat után meleg. Összepakolás vagy becsomagolás előtt először várja meg, míg a lámpa megfelelően lehűlt!</p>								

## 7. Készülék tisztítása és ápolása

A készüléket ajánlatos rendszeresen megtisztítani.

### ⚠ Figyelem

- Ügyeljen arra, hogy a készülék belsejébe ne jusson víz!  
Tisztítás előtt a készüléket mindig ki kell kapcsolni, le kell bontani az elektromos hálózatról és meg kell várni, míg lehűl.
- A készüléket ne tisztítsa mosogatógépben!  
Tisztításra egy enyhén megnedvesített kendőt használjon.
- Elektromos hálózatra csatlakoztatott állapotban a készüléket tilos nedves kézzel megfogni és ügyeljen rá, hogy ne fröccsenjen víz a készülékre. A készüléket csak teljesen száraz állapotban szabad üzemeltetni. Ne használjon hegyes tisztítóeszközt és soha tartsa víz alá a készüléket.

## 8. Tárolás

Ha a készüléket hosszabb időn keresztül nem használja, akkor az elektromos hálózatról leválasztva, száraz környezetben és gyermekektől távol tárolja.

Vegye figyelembe a „Műszaki adatok” fejezetben megadott tárolási feltételeket.

## 9. Ártalmatlanítás

A környezet védelme érdekében a készüléket az élettartama után nem szabad a háztartási hulladékok közé dobni. Az ártalmatlanítást az Ön országának megfelelő gyűjtőhelyein kell elvégezni. A készüléket az Európai Uniónak az elhasznált elektromos és elektronikus készülékekre vonatkozó WEEE (Waste Electrical and Electronic Equipment) jelű irányelve szerint ártalmatlanítsa. Esetleges további kérdéseivel forduljon a hulladékkezelésben illetékes helyi szervekhez.



## 10. Mi a teendő probléma esetén?

Probléma	Lehetséges okok	Elhárítás
Nem világít a készülék	Ki van kapcsolva a Be/Ki gomb	Kapcsolja be a Be/Ki gombot.
	Nincs áram	Csatlakoztassa megfelelően a hálózati dugaszt.
	Nincs áram	Meghibásodott a hálózati vezeték. Lépjen kapcsolatba az ügyfélszolgálattal vagy a kereskedőjével.
	Meghaladta a LED az élettartamát. A LED-ek meghibásodtak.	Ha javítás szükséges, akkor forduljon a felhatalmazott kereskedőhöz vagy az ügyfélszolgálathoz

## 11. Műszaki adatok

Modellszám	TL 70
Méreték (szél. x mag. x mélys.)	366 x 335 x 203 mm
Súly	1130 g (1243 g hálózati adapterrel)
Világítótest	LED
Teljesítmény	36 Watt
Megvilágítás erőssége	10.000 Lux (10-15 cm)
Üzemi feltételek	+5 °C – +35 °C, 15-90% relatív páratartalom és 86-106 kPa nyomástartomány
Tárolási feltételek	-20 °C – +50 °C, 15-90% relatív páratartalom és 86-106 kPa nyomástartomány
Érintésvédelmi osztály	Külső áramforrás, II. osztály, IP21
A LED-ek színhőmérséklete	5.300 Kelvin (+/- 300 K)
Tartozékok	Hálózati egység, használati utasítás

Műszaki változtatások joga fenntartva.

Ez a készülék megfelel a gyógyászati termékekre vonatkozó 93/42/EGK és 2007/47/EGK európai irányelvek követelményeinek, valamint a gyógyászati termékekre vonatkozó törvénynek.

Ez a készülék megfelel az EN60601-1-2 európai szabványnak, és az elektromágneses összeférhetőség tekintetében speciális rendszabályoknak tesz eleget. Kérjük, vegye figyelembe, hogy a hordozható és mobil HF kommunikációs berendezések kedvezőtlenül befolyásolhatják a készülék működését.

Pontosabb adatokat az ügyfélszolgálat megadott címén kérhet, vagy a mellékelt használati útmutató végén, a 64–67. oldalon találhat.

## 12. Hálózati egység

Modellszám	MP45 – 240150 – AG
Bemenet	100–240 V ~ 50/60 Hz
Kimenet	24 V DC, 1.5 A, csak a TL 70 készülékkel kapcsolatban
Védelem	A készülék kettős védőszigetelésű, II. osztály
	Az egyenfeszültségű csatlakozás polaritása
Osztályozás	IP22



# Magyarországi forgalmazó:

Gyógyexpressz webáruház  
[www.gyogyexpressz.com](http://www.gyogyexpressz.com)

